

Глубина сверления ~ 1,5 x D

SD101 хвостовик -R7

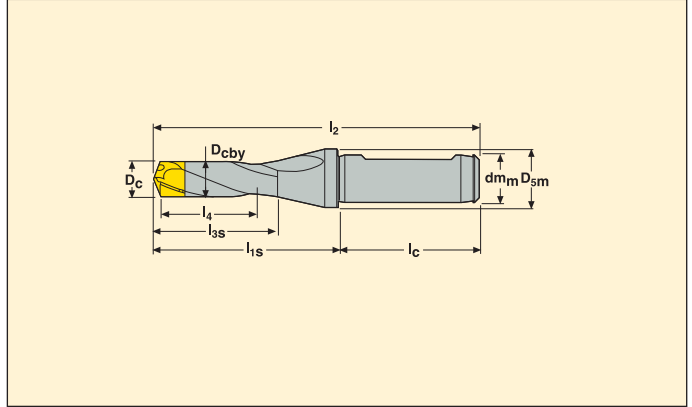

- ISO9766 для держателей: Weldon 1835B, ISO 5414, DIN 60880
- Внутренняя подача СОЖ
- По режимам обработки см. стр. 148



D _c	l ₄	Обозначение	Размеры в мм						
			l ₂	l _{1s}	D _{cby}	l _c	l _{3s}	dm	D _{5m}
12,00-12,49	20	SD101-12.00/12.49-20-16R7	96	48	11,5	48	32	16	20
12,50-12,99	20	SD101-12.50/12.99-20-16R7	96,4	48,4	12,0	48	32,4	16	20
13,00-13,99	20	SD101-13.00/13.99-20-16R7	96,8	48,8	12,5	48	32,8	16	20
14,00-14,99	25	SD101-14.00/14.99-25-16R7	102,4	54,4	13,5	48	38,4	16	20
15,00-15,99	25	SD101-15.00/15.99-25-16R7	103,3	55,3	14,5	48	39,3	16	20
16,00-16,99	25	SD101-16.00/16.99-25-16R7	104	56	15,5	48	40	16	20
17,00-17,99	30	SD101-17.00/17.99-30-20R7	110,7	60,7	16,5	50	44,7	20	25
18,00-18,99	30	SD101-18.00/18.99-30-20R7	111,7	61,7	17,5	50	45,7	20	25
19,00-19,99	30	SD101-19.00/19.99-30-20R7	112,5	62,5	18,5	50	46,5	20	25
20,00-21,99	40	SD101-20.00/21.99-40-25R7	129,5	73,5	19,5	56	53,5	25	31
22,00-23,99	40	SD101-22.00/23.99-40-25R7	129,5	73,5	21,5	56	53,5	25	31
24,00-25,99	40	SD101-24.00/25.99-40-25R7	129,5	73,5	23,5	56	53,5	25	31

Комплектующие

Для сверла diam. (мм)	Фиксирующий винт	Ключ
12,00-13,99	MP6SS3X12	H1.5-2D
14,00-16,99	MP6SS4X12	H2.0-2D
17,00-19,99	MP6SS5X16	H2.5-2D
20,00-25,99	MP6SS5X16	H2.5-2D

Дополнительные части*

Динамометрический ключ	Сменное Лезвие
H00-1509	H00-1.5
H00-2020	H00-2.0
H00-2530	H00-2.5
H00-2535	H00-2.5

* Не включено в поставку

Глубина сверления ~ 3 x D

SD103 хвостовик -R7



- ISO9766 для держателей: Weldon 1835B, ISO 5414, DIN 60880
- Внутренняя подача СОЖ
- По режимам обработки см. стр. 149

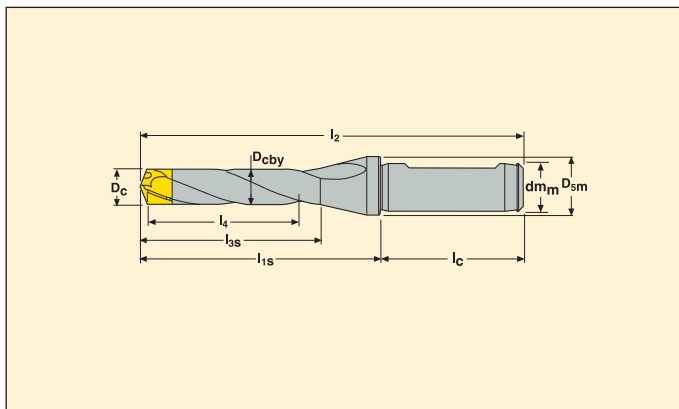

D _c	l ₄	Обозначение	Размеры в мм						
			l ₂	l _{3s}	D _{cby}	l _c	l _{3s}	dm _m	D _{5m}
10,00-10,49	30	SD103-10.00/10.49-30-16R7	101	53	9,5	48	38	16	20
10,50-10,99	30	SD103-10.50/10.99-30-16R7	101	53	10,0	48	38	16	20
11,00-11,49	30	SD103-11.00/11.49-30-16R7	101	53	10,5	48	38	16	20
11,50-11,99	30	SD103-11.50/11.99-30-16R7	101	53	11,0	48	38	16	20
12,00-12,49	40	SD103-12.00/12.49-40-16R7	116	68	11,5	48	48	16	20
12,50-12,99	40	SD103-12.50/12.99-40-16R7	116,4	68,4	12,0	48	48,4	16	20
13,00-13,99	40	SD103-13.00/13.99-40-16R7	116,8	68,8	12,5	48	48,8	16	20
14,00-14,99	50	SD103-14.00/14.99-50-16R7	127,4	79,4	13,5	48	59,4	16	20
15,00-15,99	50	SD103-15.00/15.99-50-16R7	128,3	80,3	14,5	48	60,3	16	20
16,00-16,99	50	SD103-16.00/16.99-50-16R7	129	81	15,5	48	61	16	20
17,00-17,99	60	SD103-17.00/17.99-60-20R7	140,7	90,7	16,5	50	67,7	20	25
18,00-18,99	60	SD103-18.00/18.99-60-20R7	141,7	91,7	17,5	50	68,7	20	25
19,00-19,99	60	SD103-19.00/19.99-60-20R7	142,5	92,7	18,5	50	69,5	20	25
20,00-21,99	75	SD103-20.00/21.99-75-25R7	164,5	108,5	19,5	56	88,5	25	31
22,00-23,99	75	SD103-22.00/23.99-75-25R7	164,5	108,5	21,5	56	88,5	25	31
24,00-25,99	75	SD103-24.00/25.99-75-25R7	164,5	108,5	23,5	56	88,5	25	31

Комплектующие

Для сверла diam. (мм)	Фиксирующий винт	Ключ
10,00-13,99	MP6SS3X12	H1.5-2D
14,00-16,99	MP6SS4X12	H2.0-2D
17,00-19,99	MP6SS5X16	H2.5-2D
20,00-25,99	MP6SS5X16	H2.5-2D

Дополнительные части*

Динамометрический ключ	Сменное Лезвие
H00-1509	H00-1.5
H00-2020	H00-2.0
H00-2530	H00-2.5
H00-2535	H00-2.5

* Не включено в поставку