

MTH-V014

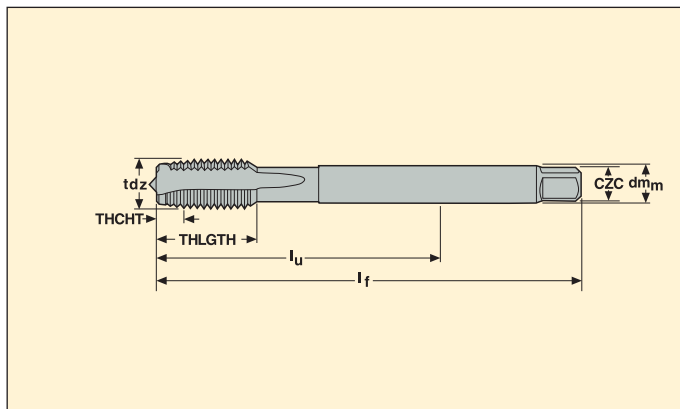

- По режимам обработки см. стр. 276
- Покрытие TiN
- Материал HSS-PM ≤ M16, HSS-E > M16



Обозначение	Резьба	Шаг		Размеры в мм					Число зубьев	BSG	tctr	THCHT
		mm	TPI	dm _m	lu	THLGTH	lf	CZC				
MTH- M4X0.50ISO6H-TB-V014	MF 4x0.5	0,5	–	2,80	43	11,9	63	2.80X2.10	3	DIN 374	6H	B
MTH- M5X0.50ISO6H-TB-V014	MF 5x0.5	0,5	–	3,50	49	13,2	70	3.50X2.70	3	DIN 374	6H	B
MTH- M6X0.75ISO6H-TB-V014	MF 6x0.75	0,75	–	4,50	59	15,1	80	4.50X3.40	3	DIN 374	6H	B
MTH- M8X0.75ISO6H-TB-V014	MF 8x0.75	0,75	–	6,00	57	14,9	80	6.00X4.90	3	DIN 374	6H	B
MTH- M8X1.00ISO6H-TB-V014	MF 8x1.0	1	–	6,00	67	18	90	6.00X4.90	3	DIN 374	6H	B
MTH- M10X0.75ISO6H-TB-V014	MF 10x0.75	0,75	–	7,00	67	17,6	90	7.00X5.50	3	DIN 374	6H	B
MTH- M10X1.00ISO6H-TB-V014	MF 10x1.0	1	–	7,00	67	17,6	90	7.00X5.50	3	DIN 374	6H	B
MTH- M10X1.25ISO6H-TB-V014	MF 10x1.25	1,25	–	7,00	77	19,8	100	7.00X5.50	3	DIN 374	6H	B
MTH- M12X1.00ISO6H-TB-V014	MF 12x1.0	1	–	9,00	73	21	100	9.00X7.00	3	DIN 374	6H	B
MTH- M12X1.25ISO6H-TB-V014	MF 12x1.25	1,25	–	9,00	73	21	100	9.00X7.00	3	DIN 374	6H	B
MTH- M12X1.50ISO6H-TB-V014	MF 12x1.5	1,5	–	9,00	73	21	100	9.00X7.00	3	DIN 374	6H	B
MTH- M14X1.00ISO6H-TB-V014	MF 14x1.0	1	–	11,00	71	21	100	11.00X9.00	3	DIN 374	6H	B
MTH- M14X1.25ISO6H-TB-V014	MF 14x1.25	1,25	–	11,00	71	21	100	11.00X9.00	3	DIN 374	6H	B
MTH- M14X1.50ISO6H-TB-V014	MF 14x1.5	1,5	–	11,00	71	21	100	11.00X9.00	3	DIN 374	6H	B
MTH- M16X1.00ISO6H-TB-V014	MF 16x1.0	1	–	12,00	58	21	100	12.00X9.00	3	DIN 374	6H	B
MTH- M16X1.50ISO6H-TB-V014	MF 16x1.5	1,5	–	12,00	58	21	100	12.00X9.00	3	DIN 374	6H	B
MTH- M18X1.00ISO6H-TB-V014	MF 18x1.0	1	–	14,00	66	24	110	14.00X11.00	4	DIN 374	6H	B
MTH- M18X1.50ISO6H-TB-V014	MF 18x1.5	1,5	–	14,00	66	24	110	14.00X11.00	4	DIN 374	6H	B
MTH- M20X1.00ISO6H-TB-V014	MF 20x1.0	1	–	16,00	80	24	125	16.00X12.00	4	DIN 374	6H	B
MTH- M20X1.50ISO6H-TB-V014	MF 20x1.5	1,5	–	16,00	80	24	125	16.00X12.00	4	DIN 374	6H	B
MTH- M22X1.50ISO6H-TB-V014	MF 22x1.5	1,5	–	18,00	78	25	125	18.00X14.50	4	DIN 374	6H	B
MTH- M24X1.50ISO6H-TB-V014	MF 24x1.5	1,5	–	18,00	93	28	140	18.00X14.50	4	DIN 374	6H	B
MTH- M24X2.00ISO6H-TB-V014	MF 24x2.0	2	–	18,00	93	28	140	18.00X14.50	4	DIN 374	6H	B
MTH- M25X1.50ISO6H-TB-V014	MF 25x1.5	1,5	–	18,00	93	28	140	18.00X14.50	4	DIN 374	6H	B
MTH- M26X1.50ISO6H-TB-V014	MF 26x1.5	1,5	–	18,00	93	28	140	18.00X14.50	4	DIN 374	6H	B
MTH- M27X1.50ISO6H-TB-V014	MF 27x1.5	1,5	–	20,00	77	28	140	20.00X16.00	4	DIN 374	6H	B
MTH- M27X2.00ISO6H-TB-V014	MF 27x2.0	2	–	20,00	77	28	140	20.00X16.00	4	DIN 374	6H	B
MTH- M28X1.50ISO6H-TB-V014	MF 28x1.5	1,5	–	20,00	77	28	140	20.00X16.00	4	DIN 374	6H	B
MTH- M30X1.50ISO6H-TB-V014	MF 30x1.5	1,5	–	22,00	85	28	150	22.00X18.00	4	DIN 374	6H	B
MTH- M30X2.00ISO6H-TB-V014	MF 30x2.0	2	–	22,00	85	28	150	22.00X18.00	4	DIN 374	6H	B

Пожалуйста, уточняйте наличие на складе действующую цену.

MTH-V038



- По режимам обработки см. стр. 276
- Покрытие TiN
- Материал HSS-PM ≤ M16, HSS-E >16

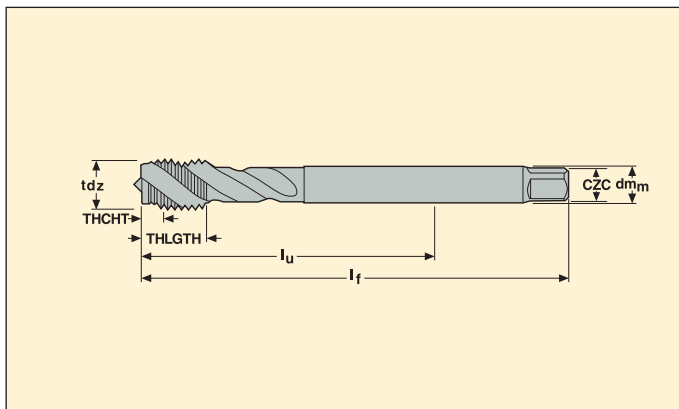

Обозначение	Резьба	Шаг		Размеры в мм					Число зубьев	BSG	tctr	THCHT
		mm	TPI	dm _m	lu	THLGTH	lf	C/ZC				
MTH- M4X0.50ISO6H-BC-V038	MF 4x0.5	0,5	–	2,80	43	6,8	63	2.80X2.10	3	DIN 374	6H	C
MTH- M5X0.50ISO6H-BC-V038	MF 5x0.5	0,5	–	3,50	49	8,2	70	3.50X2.70	3	DIN 374	6H	C
MTH- M6X0.75ISO6H-BC-V038	MF 6x0.75	0,75	–	4,50	59	10	80	4.50X3.40	3	DIN 374	6H	C
MTH- M8X0.75ISO6H-BC-V038	MF 8x0.75	0,75	–	6,00	57	13	80	6.00X4.90	3	DIN 374	6H	C
MTH- M8X1.00ISO6H-BC-V038	MF 8x1.0	1	–	6,00	67	13	90	6.00X4.90	3	DIN 374	6H	C
MTH- M10X0.75ISO6H-BC-V038	MF 10x0.75	0,75	–	7,00	67	13	90	7.00X5.50	3	DIN 374	6H	C
MTH- M10X1.00ISO6H-BC-V038	MF 10x1.0	1	–	7,00	67	13	90	7.00X5.50	3	DIN 374	6H	C
MTH- M10X1.25ISO6H-BC-V038	MF 10x1.25	1,25	–	7,00	77	15	100	7.00X5.50	3	DIN 374	6H	C
MTH- M12X1.00ISO6H-BC-V038	MF 12x1.0	1	–	9,00	73	15	100	9.00X7.00	3	DIN 374	6H	C
MTH- M12X1.25ISO6H-BC-V038	MF 12x1.25	1,25	–	9,00	73	15	100	9.00X7.00	3	DIN 374	6H	C
MTH- M12X1.50ISO6H-BC-V038	MF 12x1.5	1,5	–	9,00	73	15	100	9.00X7.00	3	DIN 374	6H	C
MTH- M14X1.00ISO6H-BC-V038	MF 14x1.0	1	–	11,00	71	15	100	11.00X9.00	3	DIN 374	6H	C
MTH- M14X1.25ISO6H-BC-V038	MF 14x1.25	1,25	–	11,00	71	15	100	11.00X9.00	3	DIN 374	6H	C
MTH- M14X1.50ISO6H-BC-V038	MF 14x1.5	1,5	–	11,00	71	15	100	11.00X9.00	3	DIN 374	6H	C
MTH- M16X1.00ISO6H-BC-V038	MF 16x1.0	1	–	12,00	58	15	100	12.00X9.00	4	DIN 374	6H	C
MTH- M16X1.50ISO6H-BC-V038	MF 16x1.5	1,5	–	12,00	58	15	100	12.00X9.00	4	DIN 374	6H	C
MTH- M18X1.00ISO6H-BC-V038	MF 18x1.0	1	–	14,00	66	17	110	14.00X11.00	4	DIN 374	6H	C
MTH- M18X1.50ISO6H-BC-V038	MF 18x1.5	1,5	–	14,00	66	17	110	14.00X11.00	4	DIN 374	6H	C
MTH- M20X1.00ISO6H-BC-V038	MF 20x1.0	1	–	16,00	80	17	125	16.00X12.00	4	DIN 374	6H	C
MTH- M20X1.50ISO6H-BC-V038	MF 20x1.5	1,5	–	16,00	80	17	125	16.00X12.00	4	DIN 374	6H	C

Пожалуйста, уточняйте наличие на складе действующую цену.

